

GoldMaster



M-2020 RDS

FM/AM Radyolu, CD/MP3/USB/SD/MMC Çalar Oto Teybi

Kullanım Kılavuzu

www.goldmaster.com.tr

GÜVENLİK BİLGİSİ

Bu ürünü tercih ettiğiniz için teşekkür ederiz. Ürünü uygun şekilde kullanmak için lütfen kullanma talimatlarını okuyunuz. Okumanız bittikten sonra kılavuza tekrar başvurmak için güvenli bir yerde saklayınız.

Uyarılar

- Sadece 12V DC negatif-topraklı elektrik sistemi kullanınız.
- Bağlama ve montaj etme sırasında, aracın negatif batarya terminalini bağlamayınız.
- Sigorta değiştirilirken, uygun amper değerini kullanınız. Yüksek amper değeri olan sigortanın kullanımı, ciddi hasarlara yol açabilir.
- Üniteyi sökmeye çalışmayınız. Optik kısımdaki lazer gözünüze zarar verebilir.
- Ünite içerisine herhangi yabancı bir nesnenin girmesine izin vermeyiniz. Bu cihaza zarar verebilir.
- Araç park durumunda iken, uzun süre sıcağa ya da soğuğa maruz kalmış ise, üniteyi çalıştırmadan önce, aracın sıcaklığını dengeleyiniz.
- Çevredeki sesleri de duyabilmek için ses seviyesini alçak seviyede tutunuz.(korna, siren sesi gibi)

CD Notları

- Kirli veya tozlu CD kullanmak sesin iyi çıkmasına neden olabilir.
- CD 'leri şekildeki gibi tutunuz.
- CD 'nin etiketsiz yüzüne dokunmayınız.
- CD 'nin herhangi bir yerine etiket, kağıt vb. gibi şeyler yapıştırmayınız.
- CD'lerinizi direkt güneş ışığına veya aşırı sıcağa maruz bırakmayınız.
- Kirli CD'lerin yüzeylerini temiz bir bezle merkezden dışa doğru siliniz. Asla benzin veya alkol gibi çözücü maddeler kullanmayınız.
- Cihaza asla 3 inçlik bir CD içeren CD adaptörü veya düzensiz şekilde bir CD takmayınız. Cihaz CD'yi dışarı çıkaramayabilir sonuç olarak cihaz kullanılamaz.



Çalıştırmadan Önce

Araç kullanımı esnasında, ses seviyesini çok fazla artırmayınız. Sakıncalı durumda, arabayı durdurunuz

Uyarı

- Cihazı kendi kendinize tamir etmeyiniz, cihazı sökmeyiniz. Tamir gerektiği zaman servise başvurunuz.

İÇİNDEKİLER

Güvenlik Bilgisi	2
Panel Kontrolü	3
Kumanda Kontrolü	4
Genel Kullanım	5
CD çalar kullanımı	6
Radyo Kullanımı	7
RDS(Radyo Bilgi Sistemi)	7-8
MP3/WMA Dosyaları Oynatma	8-9
Menü Fonksiyonu	10
Elektriksel Bağlantılar	11
Kurulum	12
Anti-Theft Sistem	12
Pratik Çözümler	13
Teknik Özellikler	14

* Sıradan Cd'lere ek olarak CD-R/CD-RW/MP3 /UDF/CDTEXT Cd'leri de oynatabilirsiniz.

PANEL KONTROLÜ

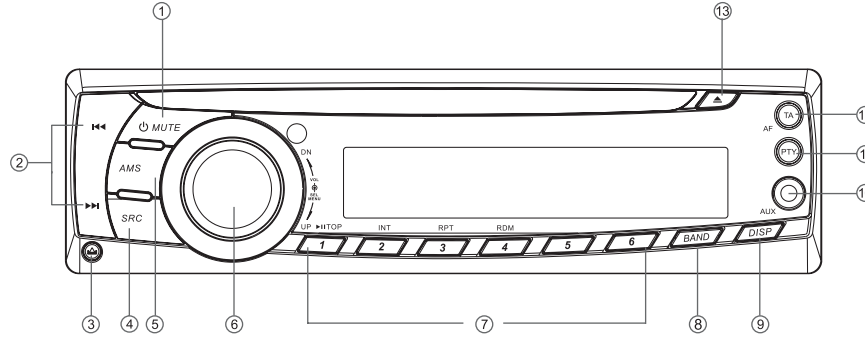

- Açma/Kapama (uzun basınız)
- Sessiz
- Radyo ayarlama
- Parça arama
- Panel açılması
- SRC
- Radyo
- CD Çalma (CD takıldığında)
- Aux-in
- AMS: Radyo otomatik kayıt/ Radyo otomatik tarama
- ARAMA : Mp3 parça/dosya/karakter arama
- Sesi ayarlamak için düğmeyi döndürünüz.
- VOL/BAS/TRE/BAL/FAD 'i seçmek için düğmeye basın, seviyeyi ayarlamak için düğmeyi çeviriniz.
- 2 saniyeden daha fazla basılı tutarsanız menü moduna girersiniz.
7. Disk oynatma
Tuş 1: - Oynat/Beklet
- **Üst oynatma** (2 saniyeden fazla basınız.)
Tuş 2: - Tanıtım oynatması (10 sn)
Tuş 3: - Tekrar oynatma
Tuş 4: - Karışık oynatma
Tuş 5: - MP3 klasörü aşağı (eğer birden fazla klasör var ise)
- Mp3 parçası -10 aşağı (uzun basınız)
Tuş 6: - MP3 klasörü yukarı (eğer birden fazla klasör var ise)
- Mp3 parçası +10 yukarı (uzun basınız)
1~6 tuşları radyo kayıdı
- Kayıtlı istasyonları dinlemek için tuşları kullanınız.
- İstasyon kaydetmek için istediğiniz tuşa 2 saniyeden fazla basılı tutunuz.
8. - Band geçişi:
FM1 -> FM2 -> Fm3 -> MW1 -> MW2
9. - Ekran tuşu/Zaman ayarı
10. - Aux-in jack
11. - Program tipi
- REG açık/kapalı (uzun basınız)
12. - Alternatif Frekans
- Trafik Duyuru Tanımlaması (uzun basınız)
13. - Eject (Disk kapağını açma)

KUMANDA KONTROLÜ

Uzaktan Kumanda çalışma aralığı

Uzaktan kumanda 3~5m mesafe aralığında çalışır.

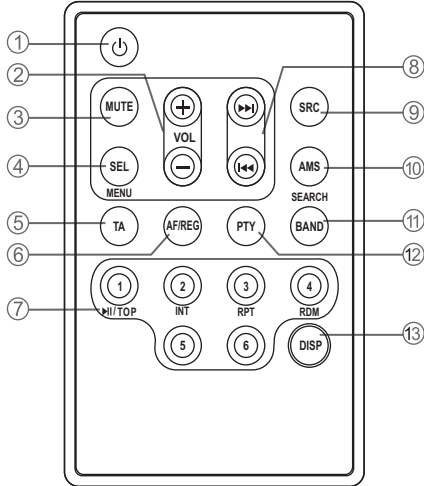
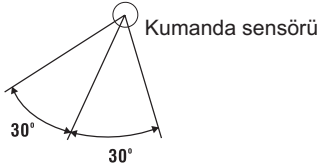

1. - Açma/Kapama
2. - Ses seviyesi
3. - Sessiz
4. - VOL/BAS/TRE/FAD 'ı seçmek için basınız, seviyesini ayarlamak için ses tuşlarını kullanınız. - Menüye girmek için tuşa 2 sn basılı tutunuz.
5. - Trafik Duyuru Tanımlaması
6. - Alternatif frekans
- REG açık/kapalı (uzun basınız)
7. - Disk Oynatma
Tuş1: - Oynat/Beklet
- **Üst oynatma** (2 saniyeden fazla basınız.)
Tuş 2: - Tanıtım oynatması (10 sn)
Tuş 3: - Tekrar oynatma
Tuş 4: - Karışık oynatma
Tuş 5: - MP3 klasörü aşağı
- Mp3 parçası -10 aşağı (uzun basınız)
Tuş 6: - MP3 klasörü yukarı
- Mp3 parçası +10 yukarı (uzun basınız)
- Radyo Kayıdı
Kayıtlı istasyonu dinlemek için basınız.
İstasyon kaydetmek için basılı tutunuz.
8. - Radyo ayarlama/Parça arama
9. - Radyo/Disk (Disk takılı iken)/USB (USB takılı iken)/Kart (SD/MMC kart takılı iken) /Aux-in
10. - AMS: Radyo otomatik kayıt/Radyo kayıt taraması
-ARAMA: Mp3 parça/dosya/karakter arama
11. - Band geçişi: FM1, FM2, FM3, AM1, AM2
12. - Program tipi
13. - Ekran tuşu

Uzaktan Kumandanın Pillerini Değiştirme

Uzaktan kumanda uygun menzilde gerekli fonksiyonlarını yerine getiremiyorsa pili yeni bir lityum pil ile değiştirmenizi. Pil kutuplarının doğru yönde yerleştirildiğinden emin olunuz.

1. Pil tutacağına açma kısmını iterek dışarı çıkartınız.
2. Düğme tipi pili (+) işaretli kısmı üste gelecek şekilde yerleştiriniz. Pil tutacağına kumandanın içine doğru yerleştiriniz.

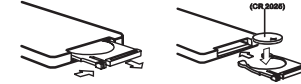

UYARI:

- Pili çocukların ulaşamayacağı yerlerde muhafaza ediniz, eğer çocuğunuz yanlışlıkla pili yutarsa hemen bir doktora başvurunuz.
- Pili şarj etmeyin, kısa devre yapmayın, içini açmayın, ısıtmayın veya ateşe atmayın. Bu olay pilin ısınmasına bozulmasına veya kıvılcım çıkarmasına sebep olabilir.
- Pili herhangi bir metal malzemeye dokundurmayın ve aynı yerlerde muhafaza etmeyin.
- Pili çöpe atarken veya saklarken bir bantla sararak yalıtın aksi halde metal cisimlere değerek ısınabilir, patlayabilir veya yangın çıkarabilir.

GENEL KULLANIM

Açma/Kapama Tuşu

Aracınız çalışır durumda iken cihazı açmak için tuşa basınız. Cihazı kapamak içinse tuşa basılılı tutunuz.

Ses seviyesini ayarlama

Ses seviyesini ayarlamak için VOL/MENÜ düğmesini döndürünüz. Düğmeyi saat yönünde çevirdiğinizde ses artacak, saat yönünün tersine çevirdiğinizde ise ses azalacaktır.

Sessiz

Cihazın sesini tamamen kapatmak için MUTE tuşuna basınız. Ekranda MUTE simgesi görünecek ve ses tamamen kapanacaktır. MUTE tuşuna tekrar basarak ya da VOL/MENU düğmesi çevirerek sesi tekrar açabilirsiniz.

Ses Kontrolü

Bass, treble, balance ve fader ses modları seçmek için VOL/MENU düğmesine ekranda bu ses kontrol modları görünene kadar basılı tutunuz. Seçilen fonksiyon için VOL/MENU düğmesini çevirerek ses ayarlarını yapabilirsiniz.

SRC Tuşu

Radyo, Disk (Disk takılı iken), AUX oynatıcı arasında geçiş yapmak için bu tuşa basınız.

AUX-in

Harici cihaza bağlanmak için:

1. Harici müzik çaları ön panelde bulunan AUX-in girişine bağlayınız.
2. AUX-in modunu seçmek için SRC tuşuna basınız. AUX-in modundan ayrılmak için SRC tuşuna tekrar basarsanız bir sonraki moda geçersiniz.

DISP Modu

DISP modu ile saat ya da radyo frekans/CD oynatıcı fonksiyonlarını ekranda görebilirsiniz. Normalde radyo frekansı ya da CD parça bilgileri ekranda gösterilmektedir. Fakat zamanı DISP tuşuna basarak görebilirsiniz. Zaman bilgilerini ekranda 5 saniye gösterir ve tekrar radyo frekans ya da CD parça bilgilerini ekranda göstermeye devam eder.

Saat Ayarı

Saati ayarlamak için DISP tuşu kullanılmaktadır. Saati ayarlamak için aşağıdaki adımları uygulayınız:

1. Aracınızı ve radyoyu açınız.
2. Saat görünene kadar DISP tuşuna basınız.
3. Zaman ekranda yanıp sönene kadar DISP tuşuna basınız.
4. 5 saniye içinde, VOL/MENU düğmesini saat yönünün tersine çevirerek istediğiniz dakikayı ayarlayabilirsiniz, VOL/MENU tuşunu saat yönüne çevirerek istediğiniz saati ayarlayabilirsiniz.

CD ÇALAR KULLANIMI

Disk Takma

Disk in etiketli yüzü üstte kalacak şekilde diski cihazın disk yuvasına yerleştiriniz. Cihaz diski içeri çekecektir. Diskte bulunan ilk parça otomatik olarak oynamaya başlayacaktır.

UYARI: Disk yuvası sadece standart 5”(12cm)'lik disklere göre tasarlanmıştır. Başka boyutlardaki diskleri uyarlayıcı parçası olmadan kullanmaya teşebbüs etmeyiniz. Aksi halde disk yuvasına, cihaza ciddi zararlar verebilirsiniz.

Disk Eject Tuşu

Eject tuşuna basarsanız cihaz diski oynamayı durdurur, diski çıkarır. Ve cihaz radyo işlemine döner. Aracınızı çalıştırırken ya da durdururken de diski eject yapabilirsiniz. Eğer eject yaptığınız diski 10 saniye içinde disk yuvasından almazsanız cihaz otomatik olarak diski içine çekecektir.

UYARI: Herhangi bir arızaya yol açmamak için kullanmadığınız diski cihazın içerisinden çıkarınız.

CD Oynat/Beklet

>/|| tuşuna basarsanız disk oynatmasını durdurur.

>/|| tuna tekrar basarsanız disk yeniden oynamaya başlar.

Sonraki Parça

Disk oynadığı sürece bir sonraki parçaya gitmek için >>| tuşuna basınız.

Sonraki Parça

Disk oynadığı sürece |<< tuşuna bir kere basarsanız geçerli parçanın başına gelirsiniz, tuşa iki kere basarsanız da önceki parçaya gidersiniz.

Hızlı ileri/geri alma

Parçayı hızlı ileri almak için >>| tuşuna basılı tutunuz, istediğiniz bölüme geldiğinizde tuşu bırakınız. Parçayı hızlı geri sardırma içinse |<< tuşuna basılı tutunuz, istediğiniz bölüme geldiğinizde tuşu bırakınız.

Tanıtım Oynatması

Disk oynatma süresince, INT ON seçmek için 2/INT tuşuna basınız, böylece disk içindeki parçalar herbirinin ilk 10 saniyesi olmak üzere sırasıyla oynayacaktır. INT FOLD seçmek için 2/INT tuşuna tekrar basınız, böylece geçerli dosyadaki parçalar herbirinin ilk 10 saniyesi olmak üzere sırasıyla oynayacaktır. İsteddiğiniz parçaya ulaşip oynamak için 2/INT tuşunu kullanarak INT OFF yapmanız yeterli olacaktır.

Tekrar Oynatma

Disk oynadığı sürece, RPT ON seçmek için 3/RPT tuşuna basınız, böylece geçerli parçayı sürekli oynatabilirsiniz. RPT FOLD seçmek için 3/RPT tuşuna tekrar basınız, böylece geçerli dosyadaki bütün parçaları art arda oynatabilirsiniz. 3/RPT tuşunu kullanarak RPT OFF seçene kadar tekrar oynatma devam edilecektir.

Karışık Oynatma

Disk oynadığı sürece, RDM ON seçmek için 4/RDM tuşuna basınız, böylece tüm parçalar karışık olarak oynayacaktır. RDM FOLD seçmek için 4/RDM tuşuna tekrar basınız, böylece dosyadaki tüm parçalar karışık olarak oynayacaktır. Karışık oynatma modunda iken sonraki ya da önceki tuşuna basıldığında bir sonraki ya da bir önceki parça yerine karışık olarak sonraki ya da önceki parçayı oynatacaktır. Bu moddan çıkmak için 4/RDM tuşunu kullanarak RDM OFF seçebilirsiniz.

RADYO KULLANIMI

FM/AM Bandı

Radyo oynadığı sırada, 3 FM ve 2 AM bandları arasında seçim yapmak için BAND tuşuna basınız. Seçiminize göre FM ya da AM modları ekranda görünecektir.

Yukarı ayarlama

>>| tuşuna basarsanız istasyon frekansı adım adım artacaktır. Ekranda frekans numarası görünecektir. >>| tuşuna basılı tuttuğunuzda mevcut istasyonlara sırasıyla ilerleyecektir.

Aşağı ayarlama

>>| tuşuna basarsanız istasyon frekansı adım adım azalacaktır. Ekranda frekans numarası görünecektir. >>| tuşuna basılı tuttuğunuzda mevcut istasyonları geriye doğru gösterecektir.

Otomatik Hafıza

Geçerli istasyonları taratmak için AMS tuşuna basınız. Bu tuşa basılı tutarsanız, cihaz en güçlü 6 istasyonu 1-6 tuşlarına kaydedecektir.

RDS (Radyo Bilgi Sistemi)

RDS servis hizmeti bölgelere göre değişiklik gösterebilir. Eğer bölgenizde RDS servisi yoksa aşağıdaki servis özellikleri kullanılamaz.

RDS Temelleri

AF(Alternatif Frekans Listesi) yayın frekanslarının düşük olduğu bölgelerde benzer programlar otomatik olarak listelenir ve dinlemeniz için daha güçlü olanlar ayarlanır.

PS (Program Servis İsmi): Radyo frekanslarının yerine radyoların isimleri ekrana gelir.

AF Modu: AF fonksiyonuna basarsanız AF modu açılır veya kapanır.

AF on: AF fonksiyonu aktiftir.

AF off: AF fonksiyonu kapalıdır.

Remark: LCD 'eki AF göstergesi RDS bilgisi alınana kadar yanıp söner. Bölgenizde RDS servisi yoksa AF modunu kapatınız.

REG Modu: AF düğmesine 2 sn den fazla basılarak REG modu on veya off yapılabilir.

REG on: AF fonksiyonu bölgesel kodlara göre çalışır ve sadece bulunduğunuz bölgedeki istasyonlar otomatik olarak ayarlanır.

REG off: AF fonksiyonu bölge kodlarına bakmaz ve diğer bölgelerdeki istasyonlar da otomatik olarak ayarlanır.

CT servis (saat)

RDS istasyon yayını alındığında CT servisi saati otomatik olarak ayarlar.

Trafik Duyuruları

Bazı RDS FM istasyonları periyodik olarak trafik bilgisi verirler. TP (Trafik Program Kimliği) Trafik bilgisinin yayını.
TA (Trafik Duyurusu Kimliği)Trafikteki radyo duyuruları.

TA Modu: TA fonksiyonu açmak/kapatmak için TA 'ya basınız. TA modu açıldığında, TA göstergesi yanıp sönecektir. Trafik duyurusu alındığında TA göstergesi gözükcektir. Teyp otomatik olarak radyo moduna geçecektir (şu anki moda bakmaksızın) ve TA ses seviyesinde trafik duyuru yayına başlayacaktır. Trafik anonsu bittikten sonra, önceki moda onun ses seviyesine dönecektir. TA açıldığında, SEEK, SCAN, AMS fonksiyonu (anons alma ve kaydetme) sadece trafik program(TP) kodu alındığında yapılabilecektir.

EON (Gelişmiş Diğer Ağlar)

EON bilgisi alındığında, EON göstergesi yanar ve TA ve AF fonksiyonları artar.

RDS (Radyo Bilgi Sistemi)

TA: Trafik bilgisi o andaki istasyondan veya başka bir ağdaki istasyondan alır.

AF: Kayıtlı RDS kanallarının frekans listesi EON bilgisi ile güncellenir. EON, radyonun RDS bilgilerinin tam kapasiteyle kullanılmasını sağlar. EON sürekli olarak kayıtlı AF kanal listesini günceller. Buna şu anda ayarlanmış olan kanallar da dahildir. Eğer bulunduğunuz bölgedeki bir istasyonu ayarlarsanız, daha sonra aynı istasyonu başka frekansta da alabilirsiniz veya benzer yayınlar yapan diğer istasyon. Ayrıca EON bölgedeki TP istasyonlarının bilgilerini de hızlı erişim için saklar.

PTY (Program Tipi)

RDS FM istasyonları program tipi tanımlama sinyali sağlar.

Ör: haberler, rock, bilgi, spor, vs

PTY Modu

Program tipi bilgisini almak için PTY 'ye basınız. Önceki PTY tipi görüntülenir. MÜZİK tipine girmek için PTY 'ye bir kere daha basınız veya ikinci kez basınız ve KONUŞMA tipine giriniz, sonra 1 - 6 numaralı düğmeleri kullanarak istediğiniz program tipini seçiniz. Seçilen PTY tipi görüntülenir ve iki saniye içinde başka bir fonksiyon seçilmese kanal arama başlar. Eğer uygun tipte bir program yoksa NO PTY mesajı gözüktür ve cihaz normal moduna döner.

MP3/WMA DOSYA OYNATMA

Ekran Bilgisi

Oynatma sırasında, ID3 etiket bilgileri ekranda listelenir: FOLDER(klasör), FILE(dosya), ALBUM(albüm), TITLE(parça ismi), ARTIST (sanatçı ismi), Parça Numarası, Geçen Süre

Önceki/sonraki Klasör

5/DN tuşuna basarsanız bir önceki klasöre gidebilirsiniz. 6/UP tuşuna basarsanız da bir sonraki klasöre gidebilirsiniz.

Direkt parça erişimi

TRACK SCH" moduna girmek için AMS 'ye basınız. VOL/MENU kontrol düğmesine basın LCD 'de "001" görünecektir. Seçmek istediğiniz parçanın numarası 100 den daha aşağıda ise VOL/MENU kontrol düğmesini çevirerek ilk haneyi seçin VOL/MENU kontrol düğmesine tekrar basınız sonra VOL/MENU kontrol düğmesini çeviriniz ve parçanın onluk hanesini ayarlayınız. Şarkıyı çalmak için düğmeye 2 saniyeden daha uzun süre basılı tutunuz. İsteddiğiniz şarkının numarası 100 'den büyükse, VOL/MENU kontrol düğmesi ile sırasıyla birler, onlar ve yüzler hanesini seçiniz VOL/MENU kontrol düğmesini çevirerek istediğiniz şarkının numarasını giriniz. Şarkıyı çalmak için tekrar VOL/MENU kontrol düğmesine basınız. Girdiğiniz parça numarası maksimum parça sayısından fazla ise, parçayı çalmak için tekrar VOL/MENU kontrol düğmesine basınız.

Dosya arama

"FILE SCH" moduna girmek için AMS düğmesine iki defa basınız. Girmek için VOL/MENU kontrol düğmesine basınız, klasör seçmek için düğmeyi çeviriniz. Bu klasördeki ilk şarkıyı oynatmak için VOL/MENU kontrol düğmesine 0.5 sn den daha fazla süre basınız. İsteddiğiniz bir şarkıyı oynatmak için VOL/MENU kontrol düğmesine basınız ve düğmeyi çeviriniz, düğmeye tekrar basarak parçayı oynatınız.

Parça karakter araması (CHAR-SCH)

CHAR-SCH" modunu seçmek için AMS tuşuna 3 kez basınız. VOL/MENU kontrol düğmesine bastığınızda 'A' simgesi görülecektir. Bu düğmeye, 2 saniyeden fazla bastığınız zaman, A harfi ile başlayan parça oynatılacaktır. Eğer farklı harflerle başlayan bir parça seçmek isterseniz, VOL/MENU kontrol düğmesini çeviriniz ve istediğiniz harfe geldiğiniz zaman onaylamak için basınız. Seçeceğinize parçanın diğer harfi için aynı işlemi tekrarlayınız. VOL/MENU kontrol düğmesine 2 saniyeden fazla basınız ve parçayı oynatmaya başlayınız.

MP3/WMA DOSYA OYNATMA

MP3 Notları

Mp3" teknolojisi(MPEG audio layer3) audio CD 'lerinin dijital verilerini ses kalitesini koruyarak önemli ölçüde güçlütür.

- MP3 bir müzik sıkıştırma teknolojisidir, MP3 (MPEG audio layer3) , CD 'deki şarkıların ses kalitesini koruyarak dosya boyutunu önemli ölçüde küçültür.
- Bu ürün CD-R, CD-RW disklerdeki MP3 dosyaları dinlemenize olanak tanır.
- Cihaz ISO 9660 uyumlu formatta yazılmış MP3 dosyalarını okuyabilir. Bunun yanında paket yazma şeklinde yazılan MP3 dosyalarını okuyamaz.
- Cihaz, uzantısı ".mp3" den farklı olan MP3 dosyalarını okuyamaz.
- MP3 dosyası olmadığı halde ".mp3" uzantılı bir dosyayı çalmaya çalışırsanız bazı sesler duyabilirsiniz.
- Bu kılavuzda kullanılan PC terminolojisindeki "MP3 dosyası" ve "dizin " ayrıca "track" ve "Album" kelimelerine sırayla bakınız.
- Maksimum dizin sayısı 128, maksimum alt dizin sayısı 8,CD başına maksimum MP3 dosya sayısı 256 'dır.
- Cihaz maksimum sayıdan fazla olan parçaları çalamayabilir.
- Cihaz MIXED & EXTRA formatındaki multisession CD 'leri destekler, fakat öncelikli olarak MP3 parçalarını çalar. MIXED formatı: CD yapısı ilk olarak MP3 verisi, ikinci olarak audio verisidir. EXTRA formatı: CD yapısı ilk olarak audio verisi, ikinci olarak MP3 verisidir.

- Cihaz "MPEG 1 audio layer 3" ü de içeren bütün MPEG bit oranını destekler. Sadece MPEG bit oranı 8kbps ve "free format for MPEG 2 audio layer 3" dosyalarını desteklemez.
- Cihaz "MPEG 1 audio layer 3" için 32/44.1/48kHz örnekleme oranını, "MPEG 2 audio layer 3" için 32/44.1/48kHz ve 16/22.05/24kHz örnekleme oranlarını ve VBR (Variable Bit Rate) için 44.1kHz örnekleme oranını destekler.

MP3 dosyaları içeren kendi CD-R 'lerinizi oluşturma

- Yüksek kalitede müzik keyfini yaşayabilmeniz için MP3 dosyalarını 44.1 kHz örnekleme frekansı ve 128 kbps sıkıştırma oranında çeviriniz.
- Bir CD 'ye 447 'den fazla şarkı yüklemeyiniz.
- ISO 9660 – uyumlu formatlar için en üst dizin dahil alt dizin sayısı en fazla 8 olmalıdır.
- Sadece sonlandırılmış CD-R disklerin oynatılması mümkündür.
- Yazdığınız MP3 CD-R 'sinin data diski formatında olduğundan emin olunuz, audio format olmasın.
- MP3 dosyalarınızı yazdığınız CD 'ye MP3 den farklı dosyaların konması tavsiye edilmez. Aksi takdirde MP3 müziklerinin çalmaya başlaması uzun sürer.
- Bazı düşük kaliteli CD-R medyalarla yazma işlemi düzgün olmayabilir. Bu nedenle yüksek kaliteli CD-R medyalar kullanmanızı tavsiye ederiz.

- Cihaz ID3 tag versiyon 1.XX ve 2.XX destekler. 16 karaktere kadar ekranda şarkı, albüm ve artist adı gösterilebilir. Bir MP3 CD 'si çalarken klasör dizin adı ve ID3 tag (Şarkı adı, Albüm ve Artist adı) LCD ekranı kaplayacak şekilde kayarak geçer.
- Cihaz kesilip kaydedilmiş şarkıları çalamaz.

MENÜ FONKSİYONLARI

Menü moduna girmek için SEL/MENU düğmesine 2 saniye basılı tutunuz, her bir basışınızda modlar değişecektir.

TA Modu

TA ALARM veya TA SEEK modunu seçmek için ses düğmesini çeviriniz. TA (Trafik Duyuruları) açıldığında belirli bir süre herhangi bir trafik programı tanımlama kodu alınamazsa, ekranda NO TA/TP görüntülenir ve TA ALARM veya TA SEEK den biri aktif edilir. TA ALARM modu : Alarm açılmış. TA SEEK modu: TA SEEK otomatik olarak aktif olmuş.

Mask Modu

Ses kontrol düğmesini çevirerek MASK DPI ya da MASK ALL kısmını seçiniz. Bazı durumlarda, AF fonksiyonu, parazitlenmelerin etkisinde olabilir. Örnekler, RDS bilgisi olmayan güçlü alan sinyalleridir. Bu sebeple, ünitenin parazitlenmeyi önlemesi için, iki yolu vardır. MASK DPI modu: Yalnızca, kimliği gizlenmiş programlara sahip olan AF. MASK ALL modu: Farklı kimlikli programlara sahip olan AF ve yüksek alan kuvvetli gizlenmiş NORDS sinyalleri.

TA VOL Modu

TA ses seviyesini ayarlamak için ses düğmesini kullanınız.

RETUNE Modu

Kontrol düğmesini RETUNE-S veya RETUNE-L seçmek için çeviriniz.

RETUNE-S: Kısa, TA SEEK tekrar ayarlama aralığı 45 sn.
RETUNE-L: Uzun, TA SEEK tekrar ayarlama zaman aralığı 180 sn.
Not:TA için yapılan RETUNE modu fonksiyonları sadece TA SEEK modunda geçerlidir.

DSP Modu

DSP ses efektlerini kontrol kolu ile seçiniz:
POP-ROCK-CLASSIC-FLAT-DSPOFF

EPS Modu

ESP 12s: CD-ESP zamanı 12 sn, MP3-ESP zamanı>100 sn.
ESP 45s: CD-ESP zamanı 45 sn, MP3-ESP zamanı >100 sn.

MULT ON/OFF

Multi Sesyon ON/OFF.(Multi session OFF: Karışık CD, bir session CD; Multi session ON: Karışık, Extra, multi session CD)

LOUD Modu

Ses gürültüğünü açmak/kapatmak için kontrol düğmesini kullanınız.

BEEP on/off Modu

Beep sesini açmak /kapatmak için kontrol düğmesini kullanınız.

SEEK Modu

SEEK 1: İstasyon arama yeni istasyon bulunduğu durur.
SEEK 2: İstasyon arama ve tuşlarına duracaktır ve yeni kanal alınacaktır.

Stereo/Mono Modu

Kontrol düğmesiyle FM stereo veya monoyu seçiniz.

LOCAL/DX Modu

Tuner hassasiyetini kontrol düğmesiyle lokal veya uzak olarak ayarlayınız.

VOL LAST/ADJ Modu

Volume modunu seçmek için ses düğmesini çeviriniz.
VOL LAST: Açık olan ses seviyesini kapatır.
VOL ADJUST: A-VOL modunu seçtikten sonra ses seviyesi ses düğmesini çevirerek ayarlanır.

12/24 SAAT

Saat formatını seçmek için ses düğmesini çeviriniz.

Elektriksel Bağlantılar

Bağlantı Diyagramı

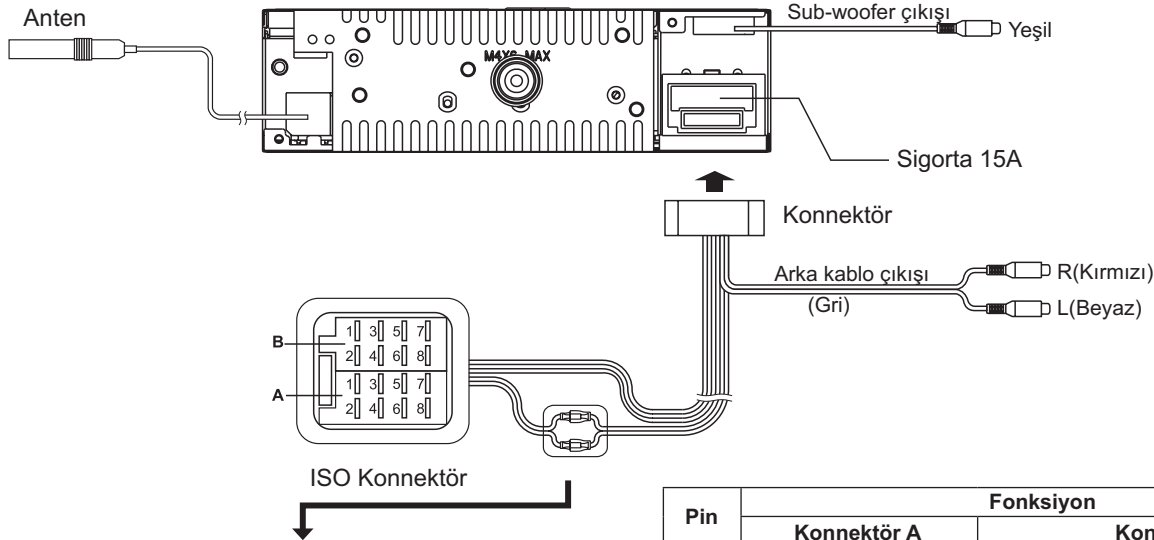

VW/Audi ya da Opel(Vauxhall) gibi bazı araç modelleri için şekilde gösterilen kablolama modifiyesi yapmanız gerekebilir, yoksa araç durduktan sonra cihazın hafızası gidebilir. Cihaz kurulumunu yapmadan önce yetkili araç satıcısına başvurunuz.

Orjinal Bağlantı

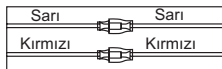

Modifiyeli Bağlantı

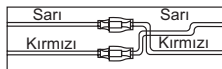

Pin	Fonksiyon	
	Konnektör A	Konnektör B
1		Arka Sağ (+) / Mor
2		Arka Sağ (-) / Siyah şeritli Mor
3		Ön Sağ (+) / Gri
4	Batarya 12V(+) / Sarı	Ön Sağ (-) / Siyah şeritli Gri
5	ANT/AMP kontrol / Mavi	Ön sol (+) / Beyaz
6		Ön sol (-) / Siyah şeritli Beyaz
7	ACC+ / Kırmızı	Arka sol (+) / Yeşil
8	Toprak / Siyah	Arka sol (-) / Siyah şeritli Yeşil

KURULUM

Kurulum Başlama

Bu cihaz aşağıdaki ölçülerdeki herhangi bir kızağa takılabilir.
183mm(W)x52mm(H) şekli aşağıdadır.
Cihazın sığması için kızak 4.75mm - 5.56mm aralığındaki kalınlıkta olmalıdır.

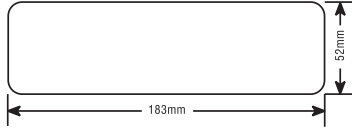

Montaj yeri çok küçük ise el kesilmelerini önlemek için cihazı yerine dikkatlice yerleştiriniz. Cihaza fazla kuvvet uygulamayınız aksi takdirde montaj kollarını eğebilirsiniz. Cihazın arka kısmında yeterli boşluğun olduğunu kontrol ediniz.

Reset

⬆ Düğmesine basın ve paneli aşağı doğru indiriniz. Cihazın fabrika ayarlarına dönmesi için sivri bir cisimle RESET düğmesine basınız. Not: RESET düğmesine basmak saat ve kayıtlı istasyonların silinmesine sebep olacaktır.

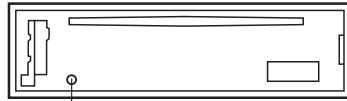

Reset

Kurulum İşlemleri

1. Cihaz kullanıma uygun hale getirildi ise, başka bir ses sistemini aracınızdan kaldırınız.
2. Montaj vidasını yarım kızağa takın ve bağlantı demirini bir tornavida ile bükün. Kilit kolunun montaj vidasını sıkıştırıldığından emin olunuz. (Cihazın dışarı çıkmaması için).
3. Gereken elektrik bağlantılarını yapınız.
4. Montaj yapmadan önce herşeyinin çalıştığını kontrol ediniz.
5. Kurulumdan önce bu cihazın üst kısmındaki iki vidayı sökünüz. Aksi takdirde, CD/MP3 player çalışmayacaktır.
6. Cihazın arkasını güvenliğe alınız. Montaj vidasını ve güç konnektörünü taktıktan sonra cihazın arkasına verilen lastik yastığı takarak yerine yerleştiriniz.
7. Saç çerçevesi yerleştiriniz. Cihazın doğru montajlandığından emin değilseniz, yetkilili teknisyene başvurabilirsiniz.

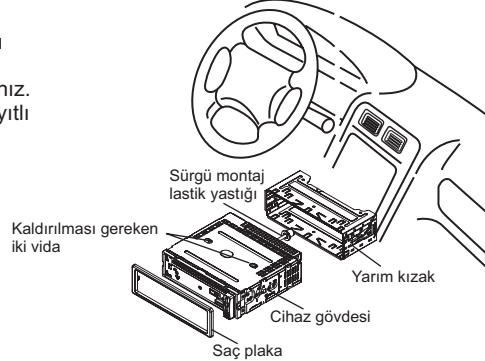

Anti-Theft Sistem

Bu teyp çıkarılabilir ön panele sahiptir. Ön paneli yanınıza alıp gidebilirsiniz, hırsızlar ön paneli olmayan teypi çalmak istemediği için teybinizin çalınma riski azalır.

Ön Paneli Çıkarma

1. ⬆ düğmesine basınız.
2. Cihaz ön paneli attıktan sonra ön paneli çıkarınız.

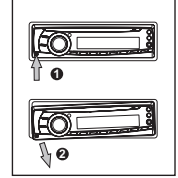

Ön Paneli Yerleştirme

1. Paneli yüzü size gelecek şekilde tutunuz ve panelin sağ köşesini bastırarak yerleştiriniz.
2. Panel kilitlene kadar sol köşesini de bastırınız.

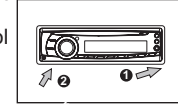

Cihazı çıkartma

1. Cihazı kapatınız.
2. Ön paneli ve çerçevesi çıkarınız.
3. L demirlerini cihazın önündeki deliklere kilitlene kadar takınız.
4. Cihazı dışarı doğru çekip çıkartınız.

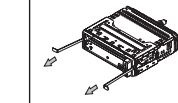

PRATİK ÇÖZÜMLER

Aşağıdaki kontrol listesi size cihazı kullanırken karşılaşılabileceğiniz bazı sorunları çözmeye yardımcı olabilir. Herhangi birşeye danışmadan önce bağlantılarını kontrol ediniz ve kullanım kılavuzunda bulunan talimatları uygulayınız. Cihazı olağandışı durumlarda çalıştırmayınız, mesela sesin çıkmaması veya duman ve kötü kokulu yayılması durumunda yangın çıkabilir veya elektrik arkları oluşabilir. Hemen cihazı kapatın ve cihazı aldığınız yeri arayınız. Cihazı kendiniz tamir etmeye çalışmayınız çünkü bu tehlikeli olabilir.

Problem	Olası Neden	Çözüm
Genel		
Cihaz açılmıyor.	Aracın kontağı açık değildir. Kablo uygun bir şekilde bağlı değildir. Sigorta yanmıştır.	Aracın kontak anahtarını çeviriniz. Kablo bağlantılarını kontrol ediniz. Aynı değerdeki yeni bir sigorta ile değiştiriniz.
Ses yok	Ses seviyesi minumumda ya da sessiz olarak ayarlanmıştır.	Ses seviyesini kontrol ediniz ya da sessiz modunu kapatınız.
Cihaz ya da ekran normal çalışmıyor.	Cihaz sistemi sabit değildir.	Cihazı RESET tuşu ile resetleyiniz.
DISK modu		
Cihaz disk oynatmıyor	Disk hatalı yerleştirilmiştir. Disk kirlili ya da hasarlıdır.	Diskin etiketli yüzü üst tarafa gelecek şekilde takılmalıdır. Diski temizleyiniz ya da hasarlı olmadığını kontrol ediniz.
Ses kesintili geliyor.	Montaj 30° 'nin üzerindedir. Montaj sabit değildir.	Montaj açısını 30°'den daha az ayarlayın z. Cihazın gereken parçalarını sabitleyiniz.
RADYO Modu		
Yayın almıyor	Anten düzgün bağlı değildir.	Anteni düzgün bağlayınız.
Kötü kalitede yayın alma	Anten tamamen uzatılmamıştır ya da kırıktır.	Anteni tamamen uzatınız, anten kırksa yenisi ile değiştiriniz.
Mevcut yayının kaybolması	Batarya kablosu düzgün bağlı değildir.	Cihazın sabit parçalarını aracın sabit bir yerine yerleştiriniz.

TEKNİK ÖZELLİKLER

Genel	
Güç Kaynağı	12V DC (11V-16V) Test voltajı 14.4V, negatif toprak
Maksimum güç çıkışı:	45Wx4 kanal
Sürekli güç çıkışı:	20Wx4 kanal (4Ω,10% T.H.D.)
Uygun hoparlör empedansı:	4-8 ohm
Pre-Amp çıkış gerilimi:	2.0V (CD oynatma modu: 1KHz, 0 dB, 10KΩ)
Sigorta:	15A
Boyutlar(WxHxD):	178x50x160mm
Ağırlık:	1.7kg
Aux-in:	300mV
Sub-woofer çıkışı	2V

FM Stereo Radyo	
Frekans aralığı:	87.5-108.0 MHz (Avrupa) 87.5-107.9MHz (Amerika)
Kullanılabilir hassasiyeti:	8 dBμ
Sessizlik hassasiyeti(S/N=50dB)	12 dBμ
Frekans tepkisi:	30Hz-15kHz
Stereo ayırma:	30dB (1kHz)
Görüntü tepki oranı:	50dB
IF tepki oranı:	70dB
Sinyal/gürültü oranı:	55dB

MW(AM) Radyo	
Frekans aralığı:	522-1620 KHz (Avrupa) 530-1710 K Hz (Amerika)
Hassasiyeti(S/N=20dB):	30 dBμ

Disk Oynatıcı	
Sistem:	Disk dijital ses sistemi
Frekans tepkisi:	20Hz-20kHz
Sinyal/gürültü oranı:	>80 dB
Toplam harmonik gürültü:	Less than 0.20% (1kHz)
Ses bozulması:	Ölçülebilir alt limiti
Kanal ayırma:	>55 dB

Cihaz Parçaları	
Montaj halkası	1
Cihaz vidaları M5x6mm	4
Montaj somunu (50mm)	1
Konnektör kablosu	1
Çıkarılabilir plaka kasa yüzü	1
Saç plaka	1
L-anahtar	2
Kullanım kılavuzu	1
Plastik lastik	1

Not: Tasarımı ve teknik özellikleri haber verilmeksizin değiştirilebilir.

Cihazın kullanım ömrü 10 yıldır.

EEE Yönetmeliğine uygundur.
PCB (Poliklorlu bifenil) madde içermez.



Firma Bilgileri
AYYILDIZ ELEKTRİK Lİ EV EŞYALARI İMALAT VE PAZARLAMA A.Ş.
Adres: Halkalı cad. No:224 Sefaköy-İstanbul-Türkiye
Fax: 0212 6930224
Web: www.goldmaster.com.tr
E-mail: info@goldmaster.com.tr



SAFETY INFORMATION

Thank you for purchasing this product. Please read through these operating instructions so you will know how to operate your model properly. After you have finished reading the instructions, keep this manual in a safe place for future reference.

PRECAUTIONS

- Use only in a 12-volt DC negative-ground electrical system.
- Disconnect the vehicle's negative battery terminal while mounting and connecting the unit.
- When replacing the fuse, be sure to use one with an identical amperage rating. Using a fuse with a higher amperage rating may cause serious damage to the unit.
- DO NOT attempt to disassemble the unit. Laser beams from the optical pickup are dangerous to the eyes.
- Make sure that pins or other foreign objects do not get inside the unit; they may cause malfunctions, or create safety hazards such as electrical shock or laser beam exposure.
- If you have parked the car for a long time in hot or cold weather, wait until the temperature in the car becomes normal before operating the unit.
- Keep the volume at a level at which you can hear outside warning sounds (horns sirens, etc.).



CD NOTES

- Playing a defective or dusty CD can cause dropouts in sound.
- Hold CDs as illustrated.
- Do not touch the unlabeled side.
- Do not attach any seal, label or data protection sheet to either side of a disc.
- Do not expose a CD to direct sunlight or excessive heat.
- Wipe a dirty CD from the center outward with a cleaning cloth.
- Never use solvents such as benzine or alcohol.
- This unit cannot play 3-inch (8cm) CDs. Never insert a 3-inch CD contained in the adapter or an irregularly shaped CD. The unit may not be able to eject it, resulting in a malfunction.

Before Operation

Do not raise the volume level too much, as this will block outside sounds, making driving dangerous. Stop the car before performing any complicated operation.

CAUTION

- DO NOT open covers and do not repair yourself. Consult the dealer or an experienced technician for help.

CONTENTS

- Safety Information2
- Panel Controls3
- Remote Controls.....4
- General Operation5
- CD Player Operation6
- Tuner Operation7
- RDS(Radio Data System).....7-8
- Playing MP3/WMA Files8-9
- Menu Function10
- Electrical Connections11
- Installation Guide12
- Anti-Theft System12
- Troubleshooting13
- Specifications14

* In addition to ordinary CDs, this unit can play back a CD-R or CD-RW,MP3.



Panel Controls

Power on : Press any button on the panel exceptand ▲ to turn on the unit.

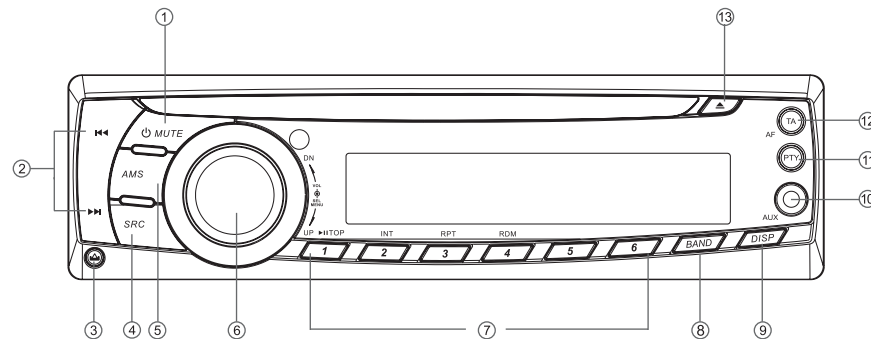

- | | | |
|--|--|---|
| <ol style="list-style-type: none"> 1. - Power on / Power off (long press) - Mute 2. - Radio tune - Track seek 3. - Panel release 4. SRC - Radio - Disc play (when disc inserted) - Aux-in 5. - AMS: Radio preset scan/Radio auto preset - SEARCH: MP3 track/file/character search 6. - Rotate the knob to adjust volume level. - Push to select VOL/BAS/TRE/BAL/FAD, rotate the knob to adjust level. | <ol style="list-style-type: none"> - Press more than 2 seconds to enter menu mode. 7. Disc playback Button 1: - Play/Pause - Top play (press more than 2 sec.) Button 2: - Intro play (10 sec.) Button 3: - Track repeat play Button 4: - Track random play Button 5: - MP3 folder down (If there are more than 1 folders) - MP3 track -10 down (long press) Button 6: - MP3 folder up (If there are more than 1 folders) - MP3 track +10 up (long press) Radio preset 1~6 - Press to tune in a preset station. | <ol style="list-style-type: none"> - Hold for more than 2 seconds to store station. 8. - Band switch: FM1 -> FM2 -> FM3 -> MW1 -> MW2 9. - Display switch/Time adjust 10. - Aux-in jack 11. - Program type - REG on/off (long press) 12. - Alternative frequency - Traffic announcements identification (long press) 13. - Disc eject |
|--|--|---|

REMOTE CONTROLS

Operating range

Point the remote control unit to the remote sensor when you operate with it.
The remote control can operate within a distance of 3~5m.

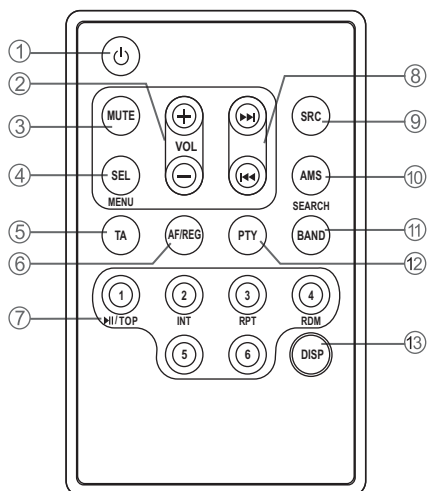
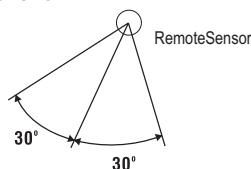

1. - Power on/off
2. - Volume
3. - Mute
4. - Press to select VOL/BAS/TRE/BAL/FAD, use volume button to adjust level.
- Press and hold it to enter Menu mode.
5. - Traffic announcements identification
6. - Alternative frequency
- REG on/off (long press)
7. - Disc Playback
Button 1: - Play/Pause
- Top play (press more than 2 sec)
Button 2: - Intro play (10 sec)
Button 3: - Track repeat play
Button 4: - Track random play
Button 5: - MP3 folder down
- MP3 track -10 down (long press)
Button 6: - MP3 folder up
- MP3 track +10 up (long press)
- Radio Preset
Press to listen to a preset station.
Press and hold to store station.
8. - Radio tune/Track seek
9. - Radio/Disc (when disc is in)/USB (when USB is connected)/Card(SD/MMC card inserted)/Aux-in
10. - AMS: Radio preset scan/Radio auto preset
-SEARCH:MP3track/file/charactersearch
11. - Band switch: FM1, FM2, FM3, AM1, AM2
12. - Program type
13. - Display switch

Replacing the lithium battery of remote control unit.

When the range of the operation of the card remote control becomes short or no functions while operating. Replace the battery with a new lithium battery. Make sure the battery Polarity replacement is correct.

1. Pull out the battery holder while pressing the stopper.
2. Insert the button-type battery with the stamped(+) mark facing upward.
Insert the battery holder into the remote control.



WARNING:

- Store the battery in place where children cannot reach. If a child accidentally swallowed the battery, consult a doctor immediately.
- Do not recharge, short, disassemble or heat the battery or dispose it in a fire. Doing this may cause the battery to give off heat, crack or start a fire.
- Do not leave the battery with other metallic materials or poke the battery with tweezers or similar tools.
- When throwing away or saving the battery, wrap it in tape and insulate.



GENERAL OPERATION

Power On/Off Button

Press the POWER button to turn the unit on when the vehicle ignition switch is on. Press and hold the button to turn the unit off.

Adjust Volume level

Rotate the VOL/MENU control to adjust volume level. Rotate it clockwise to increase and anticlockwise to decrease the volume.

Audio Mute

Press the MUTE button to mute the volume from the system. "MUTE" will appear on the display panel and the volume will be muted. Press the MUTE button again, or rotate or press the VOL/MENU control to return the volume level to the setting in use before the Mute function was activated.

Audio Controls

To adjust the bass, treble, balance and fader, press the VOL/MENU control until the appropriate audio control appears on the display panel. Within five seconds, rotate the VOL/MENU control to adjust the audio settings for the selected function.

Mode Button (SRC)

Press the SRC button to change between Radio, DISC (when disc is in) or AUX play.

Auxiliary Input

To access an auxiliary device:

1. Connect the portable audio player to the AUX interface on the front panel.
2. Press the SRC button to select Aux-In mode.

Press SRC again to cancel Aux-In mode and go to the next mode.

Display Selector (DISP)

This unit can display either the clock time or radio frequency/CD player functions. Ordinarily, the radio frequency or CD player track indication is displayed, but the unit will display the time when the DISP button is pressed. The time will display for approximately 5 seconds then return to the radio or CD player function display.

Setting the Clock

The correct time of day can be set by pressing and holding the DISP button.

To set the clock, perform the following steps:

1. Turn the vehicle ignition and radio on.
2. Press the DISP button to view the clock.
3. With the clock visible on the display, press and hold the DISP button until the time display flashes.
4. Within 5 seconds, rotate the VOL/MENU control counter clockwise to adjust the minutes to the desired setting. To change

the hour, rotate the VOL/MENU control clockwise to adjust the hour to the desired time.



CD PLAYER OPERATION

Inserting a Disc

With the label surface facing up, fully insert a compact disc into the disc slot until the mechanism engages and pulls the disc in. Play will automatically begin from the first track on the disc.

NOTE: The unit is designed for play of standard 5" (12 cm.) compact discs only. Do not attempt to use 3" (8 cm.) CD singles in this unit, either with or without an adaptor, as damage to the player and/or the disc may occur.

Disc Eject Button

Press the eject button to stop disc play and eject the disc. The unit will revert to radio operation. Discs may be ejected with the vehicle ignition switch on or off. If an ejected disc is not removed from the disc slot within 10 seconds of being ejected, the disc will be re-inserted automatically.

NOTE: To prevent a disc from accidentally being damaged, always remove the disc from the unit when disc play is finished.

CD Play/Pause Selector

Press the 1 >|| button to freeze disc playback. Press 1 >|| again to resume disc playback.

Seek Up/Next Track

Press the next track >>| button during disc play to select the beginning of the next track.

Seek Down/Previous Track

Press the previous track |<< button during disc play to select the beginning of the current track. Press twice to select the beginning of the previous track.

Cue/Review Functions

High-speed audible search to any section of the disc can be made by the Cue and Review functions. Press and hold the next track >>| button to advance rapidly in the forward direction or the previous track |<< button to advance rapidly in the backward direction.

Intro Play Selector

During disc play, press the 2/INT button to select "INT ON" and play the first 10 seconds of each track. Press 2/INT again to select "INT FOLD" and play the first 10 seconds of each track in the current folder. When a desired track is reached, press the 2/INT button to select "INT OFF" and play the current track.

Track Repeat Play Select

During disc play, press the 3/RPT button to select "RPT ON" and repeatedly play the selected track. Press 3/RPT again to select "RPT FOLD" and repeatedly play all tracks in the current folder. Repeat play will continue until 3/RPT is pressed to select "RPT OFF".

Random Play Select

During disc play, press the 4/RDM button to select "RDM ON" and play all tracks on the disc in random, shuffled order. Press 4/RDM again to select "RDM FOLD" and randomly play all songs in the current folder. In Random Play mode, you can press the tune/track buttons to select tracks in a random order instead of the normal progression. Press 4/RDM again to select "RDM OFF" and cancel Random Play mode.



TUNER OPERATION

FM/AM Band

During radio play, press the BAND button to choose between three FM and two AM bands. The indication "AM" or "FM" appears on the display panel according to your selection.

Up Tuning

Press the seek up >>| button to tune stations upward step-by-step. The current frequency will be shown in digital format on the display panel.

Press and hold the seek >>| button to the next available station.

Down Tuning

Press the seek down |<< button to tune stations downward step-by-step.

Press and hold the seek down |<< button to the previous available station.

Auto Store

Press the AMS button to scan preset stations 1-6. Hold it to automatically select six strong stations and store them in the current band. The new stations replace stations already stored in that band.

RDS (Radio Data System)

RDS service availability varies with areas. Please understand if RDS service is not available in your area, the following service is not available.

RDS Basics

AF (Alternative Frequency): When the radio signal strength is poor, enabling the AF function will allow the unit to automatically search another station with the same PI (Program Identification) as the current station but with stronger signal strength.

PS (Program Service name): The name of station will be displayed instead of frequency.

AF Mode: Press TA/AF button to switch AF mode on and off.

AF on: AF function is activated.

AF off: AF function is disabled.

Remark: AF indicator on LCD will flash until RDS information is received. If RDS service is not available in your area, turn off the AF mode.

REG Mode: Press PTY for more than 2 seconds to switch REG mode on and off.

REG on: AF function will implement the regional code (of the PI) and only stations in the current region can be tuned automatically.

REG off: AF function will ignore the regional code (of the PI) and stations in the other regions can also be tuned automatically.

CT Service (Clock Time)

When receiving an RDS station, the CT (Clock Time) service automatically adjusts the time.

Traffic Announcements

Some RDS FM stations periodically provide traffic information.

TP (Traffic Program Identification)

Broadcasting of traffic information.

TA (Traffic Announcements Identification)

Radio announcements on traffic conditions.

TA Mode: Press and hold TA/AF to turn on/off the TA function. When TA mode is turned on, the TA indicator will blink. When traffic announcement is received, the TA indicator will display. The unit will temporarily switch to the tuner mode (regardless of the current mode) and begin broadcasting the announcement at TA volume level. After the traffic announcement is over, it will return to the previous mode and volume level. When TA is turned on, SEEK, SCAN, AMS function can only be received or saved when traffic program identification (TP) code is received.

EON (Enhanced Other Networks)

When EON data is received, the EON indicator lights and the TA and AF functions are enhanced.



RDS (Radio Data System)

TA: Traffic information can be received from the current station or stations in other network.

AF: The frequency list of preset RDS stations is updated by EON data. EON enables the radio to make fuller use of RDS information. It constantly updates the AF list of preset stations, including the one that currently tuned into. If you preset a station around the area at your home, you will later be able to receive the same station at an alternative frequency, or any other station serving the same program, EON also keeps track of locally available TP stations for quick reception.

PTY Reception (Program Type)

RDS FM stations provide a program type identification signal.

Example: news, rock, info, sport, etc.

PTY Type Preset

Press PTY button once to enter the MUSIC type or press "PTY" twice to enter the SPEECH type. Then use number button ①-⑥ to select the desired program type. The selected PTY type is shown and searching starts if no other function is selected for 2 seconds. If there is no corresponding program type, NO PTY is shown and the unit will return to normal mode.

PLAYING MP3/WMA FILES

Display Information

During playback, ID3 tag information display scrolling on the screen: FOLDER, FILE, ALBUM, TITLE, ARTIST and Track Number/Elapsed Time.

Folder Up/Down

Press the 5/DN button to go to the previous folder. Press the 6/UP button to go to the next folder.

Direct Song/File Access

1. Press the AMS button once and press the knob to enable direct track searching.
2. Rotate the VOL/MENU control to select a digit.
3. Press the VOL/MENU control to confirm entry and the tens digit will flash.
4. Rotate the VOL/MENU control to select digit.
5. Repeat above steps to enter the hundreds and thousands digit, if necessary.
NOTE: The unit will only allow the selection of digits that correspond with the number of files on the media you are searching.
6. Once the track number appears on the screen, long press the VOL/MENU control to play the selected song/file.

Searching Folders/Files

1. Press the AMS button twice and press the knob to access the file search option.
2. Rotate the VOL/MENU control to select the desired directory/song.
3. Press the VOL/MENU control to view the files inside the selected directory.
4. Rotate the VOL/MENU control to select the song/file. Long press the VOL/MENU control to play the selected song/file.

Searching by Name (CHAR-SCH)

1. Press the AMS button three times and press the knob to access the character search option.
2. Rotate the VOL/MENU control to select the characters A-Z, _ , - , + , and 0-9 for the first character.
3. Press the VOL/MENU control to confirm entry of the character and move to the next position.
4. Repeat for up to eight characters.
5. Press and hold the VOL/MENU control for 2 seconds to begin the search.
6. If a directory is found, rotate the VOL/MENU control to select the song/file in this directory/folder.
7. Press and hold the VOL/MENU control for 2 seconds to play the selected song/file. "NO MATCH" appears if there is no file beginning with the search string entered.



PLAYING MP3/WMA FILES

MP3 Overview

- MP3 is short for MPEG Audio Layer 3 and refers to an audio compression technology standard.
- This product allows playback of MP3 files on CD-R or CD-RW discs.
- The unit can read MP3 files written in the format compliant with ISO 9660. However it does not support the MP3 data written by the method of packet write.
- The unit cannot read an MP3 file that has an extension other than ".mp3".
- If you play a non-MP3 file that has the ".mp3" extension, you may hear some noise.
- In this manual, we refer to what are called "MP3 file" and "folder" in PC terminology as "Track" and "Album", respectively.
- Maximum number of directory level is 8, including the root directory. Maximum number of files and folders per disc is 256.
- The unit may not play tracks in the order of track numbers.
- The unit plays only the audio tracks if a disc contains both audio tracks and MP3 files.

- When playing a disc of 8kbps or VBR*, the elapsed playing time in the display window will not be correct and also the intro play may not function properly.
*VBR: Variable Bit Rate.

Note on creating your own CD-Rs or CD-RWs containing MP3 files

- To enjoy high quality sound, we recommend converting to MP3 files with a sampling frequency of 44.1 kHz and a fixed bitrate of 128 kbps.
- DO NOT store more than 256 MP3 files per disc.
- For ISO 9660-compliant format, the maximum allowable depth of nested folders is 8, including the root directory (folder).
- When CD-R disc is used, playback is possible only for discs which have been finalized.
- Make sure that when MP3 CD-R is burned that it is formatted as a data disc and NOT as an audio disc.
- You should not write non-MP3 files or unneeded folders along with MP3 files on

the CD-R otherwise it takes a long time until the unit starts to play MP3 files.

- With some CD-R media, data may not be properly written depending on their manufacturing quality. In this case, data may not be reproduced correctly. High quality CD-R disc is recommended.
- Up to 16 characters are displayed for the name of an Album or a Track. ID3 TAG version 1.x is required.
- Note that the unit may not play tracks in the order that you wrote them to the disc.



MENU FUNCTION

Press SEL/MENU button more than 2 seconds to enter menu mode, then each press changes the mode, rotate the knob to adjust.

TA mode

If the TA (Traffic Announcements) is turned on and there is no traffic program identification code received in the specified time, no TA/TP will display and either TA ALARM or TA SEEK will be activated.

TA ALARM : Alarm is turned on.

TA SEEK: TA SEEK is automatically activated.

MASK mode

In some cases, the AF function may be influenced by some interference, examples are signals with strong field but without the RDS data. For this reason, the unit has two options to avoid the above interference.

MASK DPI mode : Only AF which has different program identification is masked.

MASK ALL mode : The AF which has different program identification and NO RDS signal with high field strength is masked.

TA VOL mode

Rotate the knob to adjust TA volume level.

RETUNE mode

RETUNE-S or RETUNE-L is time length selection of TA SEEK retune interval.

RETUNE-S: short, TA SEEK retune interval is 45 seconds.

RETUNE-L: long, TA SEEK retune interval is 180 seconds.

Remark: RETUNE mode functions for TA during TA SEEK mode only.

DSP mode

Rotate the control to choose DSP sound effect: POP - ROCK - CLASSIC - FLAT - OFF

EPS mode

ESP 12s: Selected as CD-ESP time 12 seconds, MP3-ESP time >100 seconds.

ESP 45s: Selected as CD-ESP time 45 seconds, MP3-ESP time >100 seconds.

MULT ON/OFF

Multi Session on/off (Multi session off: mixed CD, ONE session CD; Multi session on: Mixed, Extra, multi session CD)

LOUD ON/OFF

Rotate the knob to choose loudness on or off.

BEEP ON/OFF

Rotate the knob to choose button beep sound on or off.

SEEK 1 / 2 mode

SEEK 1: Searching station will stop when the next station is received.

SEEK 2: Searching station will stop when |<< or >>| button is released and next station is received.

STEREO/MONO mode

Rotate to choose FM stereo or mono.

LOCAL/DX mode

Rotate the knob to choose tuner sensitivity local or distant.

VOL LAST/ADJ mode

Rotate the knob to choose power on volume mode.

VOL LAST: The turn on volume level is the volume level of latest power off.

VOL ADJUST: press to enter A-VOL mode, then rotate to set the turn on volume level.

12/24 HOUR

Rotate the knob to choose clock format.

Electrical Connections

Wiring Diagram

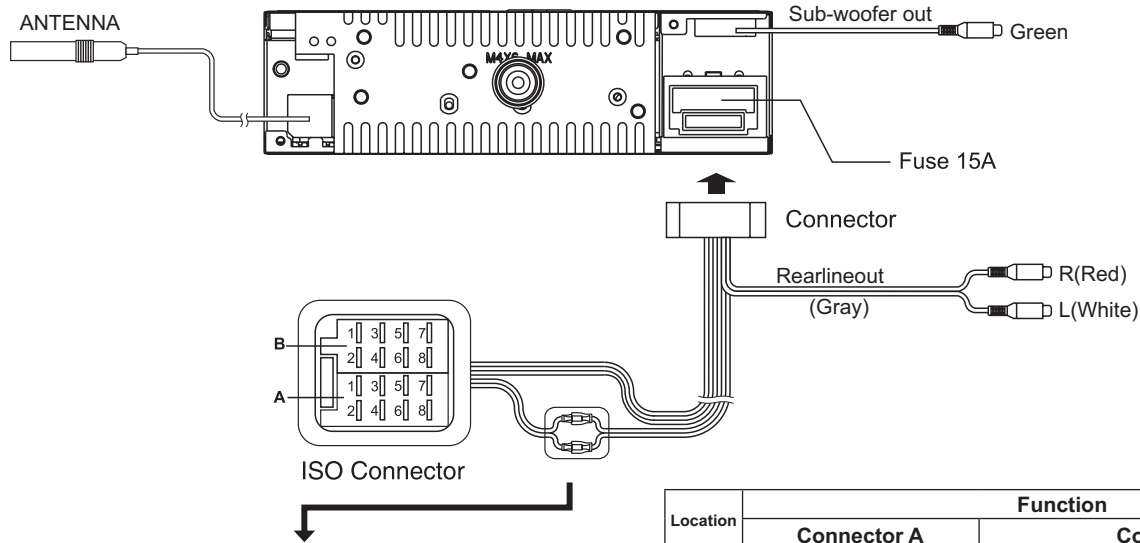

For some VW/Audi or Opel(Vauxhall) car models, you may need to modify wiring of the supplied power cord as illustrated, or else the memory of the unit may be lost after you power off. Contact your authorized car dealer before installing this unit.

Original wiring

Modified wiring

Location	Function	
	Connector A	Connector B
1		Rear Right (+) / Purple
2		Rear Right (-) / Purple with Black Stripe
3		Front Right (+) / Gray
4	Battery 12V(+) / Yellow	Front Right (-) / Gray with Black Stripe
5	ANT/AMP control / Blue	Front Left(+) / White
6		Front Left(-) / White with Black Stripe
7	ACC+ / Red	Rear Left (+) / Green
8	Ground / Black	Rear Left (-) / Green with Black Stripe

INSTALLATION GUIDE

Installation Opening

This unit can be installed in any dashboard having an opening as shown below. The dashboard should be 4.75mm - 5.56mm thick in order to be able to support the unit.

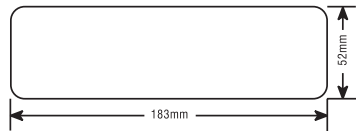

If the opening is too small, carefully cut or file as necessary until the sleeve easily slides into the opening. Do not force the sleeve into the opening or cause it to bend or bow. Check for sufficient space behind the dashboard for the unit chassis.

Reset

Press the RESET button with a pointed object to reset the unit to the original status.

Note: Press the RESET button will erase the clock setting and stored stations.

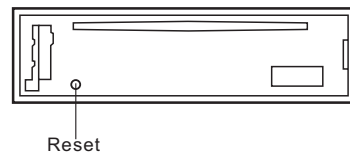

Installation Procedures

1. If relevant, remove any other audio system from the car.
2. Insert the mounting sleeve into the dashboard. Fix it firmly in place by folding down the metal tabs.
3. Perform the required electrical connections.
4. Then check that everything works before installing the main unit.
5. Remove the two screws on the top of the unit, otherwise, the unit will not work.
6. Install the car radio in the dashboard using the supplied screws (M5x6mm).
7. Attach the outer trim frame.

If you are not sure how to install this unit correctly, contact a qualified technician.

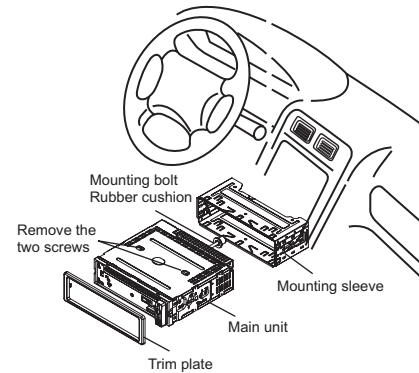

Anti-Theft System

This unit is equipped with a detachable panel. Removing this panel makes the radio totally inoperable.

Remove the detachable panel

1. Press button.
2. Hold the part popped out and pull the panel out.
3. Gently press the button of the case and open the cover. Place the panel into the case and take it with you when you leave the car.

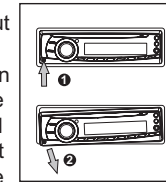

Install detachable panel

1. Fix right part of face plate in the panel slot of the unit.
2. Press down the left side of the face plate until it clicks into the panel slot.

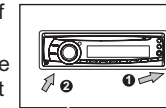

Remove the unit

1. Switch off the power of the unit.
2. Remove the panel and the trim plate.
3. Insert both L-Keys into the hole on the front of the set until they lock.
4. Pull out the unit.

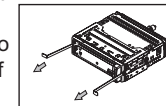

TROUBLESHOOTING

The following checklist can help you solve some problems which you may encounter when using the unit. Before consulting it, check the connections and follow the instructions in the user manual. Do not use the unit in abnormal condition, for example without sound, or with smoke or foul smell can cause fire or electric shock, immediately stop using it and call the store where you purchased it.

Problem	Possible cause	Solution
General		
The unit will not switch on.	Car ignition is not on. Cable is not properly connected. Fuse is burnt.	Turn your car key in the ignition. Check cable connection. Replace fuse with a new fuse of the same capacity.
No sound	Volume is set at minimum or the mute function is on.	Check the volume or switch the mute function off.
The unit or screen does not work normally.	The unit system is unstable.	Press the RESET button.
DISC mode		
The appliance will not play discs.	The disc is inserted incorrectly. The disc is dirty or damaged.	Disc must be inserted with the label side facing up. Clean the disc and check for damage. Try another disc.
Sound skips due to vibration.	Mounting angle is over 30°. Mounting is unstable.	Adjust mounting angle to less than 30°. Mount the unit securely with the supplied parts.
TUNER mode		
Unable to receive stations.	The antenna is not connected properly.	Connect the antenna properly.
Poor quality reception of radio station.	The antenna is not fully extended or it is broken.	Fully extend the antenna and if broken, replace it with a new one.
Preset stations are lost.	The battery cable is not properly connected.	Connect the permanent live on the unit to the permanent live on the vehicle.

SPECIFICATION

General	
Power supply:	12V DC (11V-16V) Test voltage 14.4V, negative ground
Maximum power output:	45Wx4 channels
Continuous power output:	20Wx4 channels (4Ω,10% T.H.D.)
Suitable speaker impedance:	4-8 ohm
Pre-Amp output voltage:	2.0V (CD play mode: 1KHz, 0 dB, 10 KΩ load)
Fuse:	15A
Dimensions(WxHxD):	178x50x160mm
Weight:	1.7kg
Aux-in:	300mV
Sub-woofer out	2V

FM Stereo Radio	
Frequency range:	87.5-108.0 MHz (EUROPE) 87.5-107.9MHz (America)
Usable sensitivity:	8 dBμ
Quieting sensitivity(S/N=50dB):	12 dBμ
Frequency response:	30Hz-15kHz
Stereo separation:	30dB (1kHz)
Image response ratio:	50dB
IF response ratio:	70dB
Signal/noise ratio:	55dB

MW(AM) Radio	
Frequency range:	522-1620 KHz (EUROPE) 530-1710 K Hz (America)
Usable sensitivity(S/N=20dB):	30 dBμ

Disc Player	
System:	Disc digital audio system
Frequency response:	20Hz-20kHz
Signal/noise ratio:	>80 dB
Total harmonic distortion:	Less than 0.20% (1kHz)
Wowandfutter:	Below measurable limits
Channel separation:	>55 dB

Components	
Mounting collar	1
Machine screws M5x6mm	4
Mounting bolt (50mm)	1
Wire connector	1
Removable face plate case	1
Trim plate	1
L-key	2
Operating instructions	1
Rubber cushion	1

Note: Specifications and the design are subject to change without notice due to improvements in technology.

GoldMaster